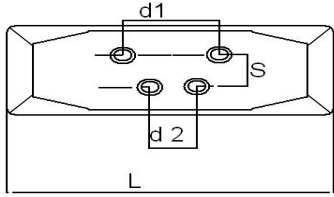
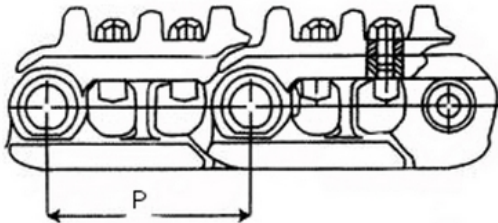
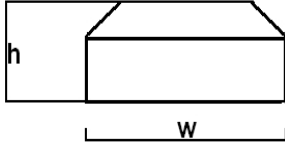

Identifikation Chain-on-type Rubberpads

Bitte per Fax zurück an 05283 – 94 90 31

Maschinenmarke	
Maschinenmodell	

d1 (mm)	
d2 (mm)	
S (mm)	
L (mm)	
h (mm)	
w (mm)	
P (mm)	
	
	

Benötigte Stückzahl: _____

Kundeninformationen

Name	
Firma	
Strasse	
Plz	
Ort	
Telefon	
Fax	

Banks:

Volksbank Paderborn-Höxter
eG
(BLZ 472 601 21)
S.W.I.F.T.-Code:
DGPBDE3M

IBAN: DE
16472601212010597700
for EUR (€): 2010597700
for USD (\$): 2010597794

Deutsche Bank AG, Höxter

(BLZ 472 700 29) 5 773 007
S.W.I.F.T.-Code: DEUT DE 3B 472

IBAN: DE95472700290577300700

TAGEX Technischer Handel GmbH & Co. KG

Reg.: Amtsgericht Lemgo HR A 4238
Komplementär : TAGEX Technischer Handel GmbH
Beteiligung, Lügde
Geschäftsführer : Winfried Schütte

