

Dopravní řetězy - s dutými čepy dle britské normy BS 4116/4

Förderketten - mit Hohlbolzen nach britischer Norm BS 4116/4

Conveyor chains - with hollow pins to British standard BS 4116/4

Конвейерные цепи - с пустотелыми валиками согласно британскому стандарту BS 4116/4

Zobrazeno: Typ B - bez kladek • Dargestellt: Typ B - ohne Rollen

Illustrated: Typ B - without rollers • Изображено: Тип В - без роликов

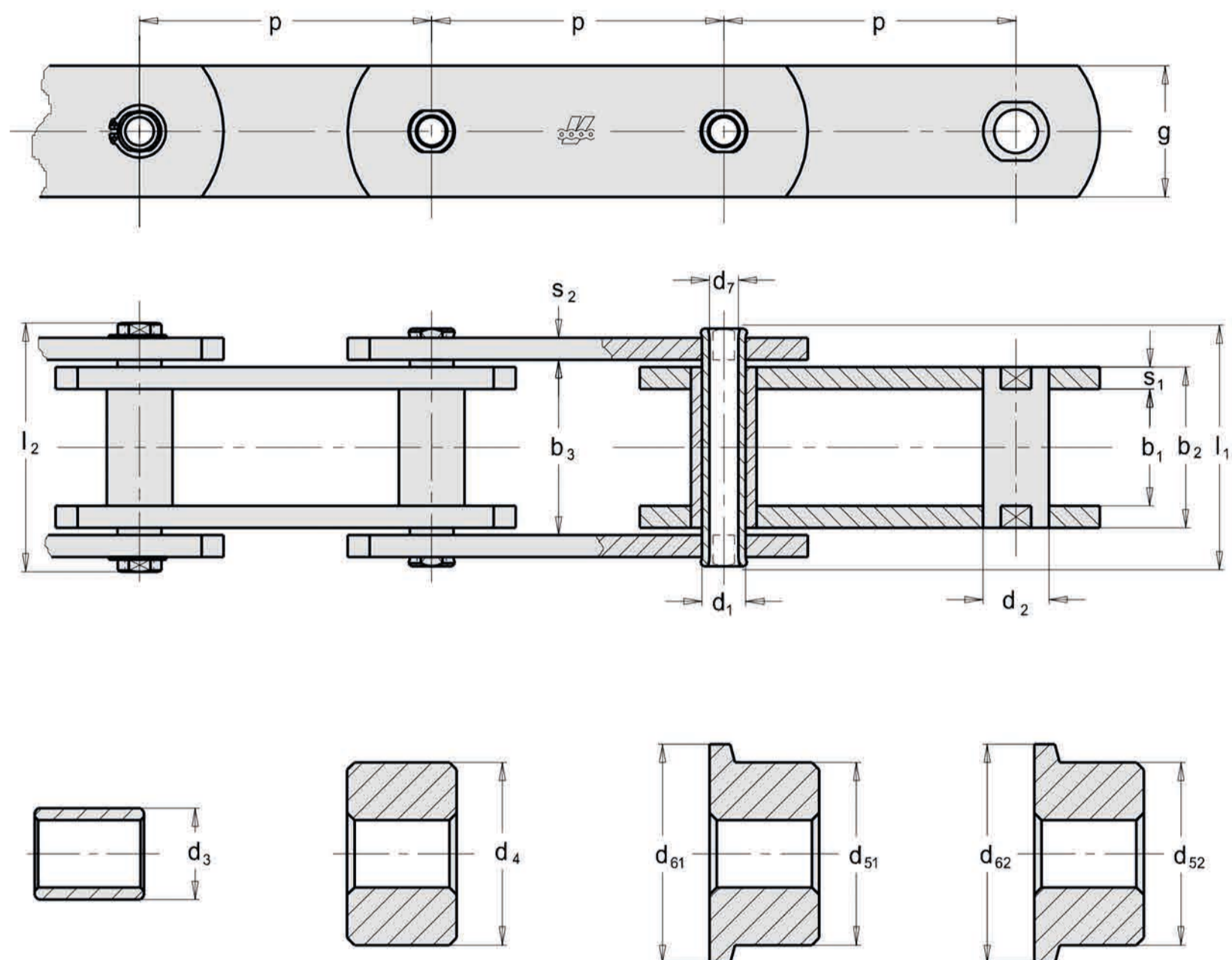

Standardní rozteč • Normale Teilung • Standard pitch • Стандартный шаг

50,8 - 63,5 - 76,2 - 88,9 - 101,6 - 114,3 - 127 - 152,4 - 177,8 - 203,2 - 228,6 - 304,8 - 381 - 457,2

ISO Nor. ISO Nr. ISO St. Ст. ISO	p mm	b ₁ mm min	b ₃ mm min	d ₁ mm	d ₂ mm B	d ₃ mm S	d ₄ mm P	d ₅₁ mm F	d ₆₁ mm F	d ₅₂ mm F	d ₆₂ mm F	d ₇ mm	l ₁ mm max	l ₂ mm max	g mm	s ₁ mm	s ₂ mm	f mm ²	F _B kN min.	F _A kN
RV-BSC 33	50,8 - 152,4	15,0	25,4	14,0	18,0	25,5	31,8	31,8	41,3	-	-	10,1	38	44	25,4	4	4	325	27	3,85
RV-BSC 67	50,8 - 228,6	19,0	32,5	19,0	23,6	38,5	47,6	47,6	60,3	-	-	13,1	46	51	38,1	5	4	551	54	7,71
RV-BSC 134	88,9 - 304,8	25,4	43,0	26,9	33,2	-	66,7	66,7	85,7	-	-	20,1	60	65	51,0	7	5	1059	107	15,28
RV-BSC 200	127 - 457,2	38,1	59,0	31,8	38,1	50,0	88,9	88,9	114,3	127	152,4	23,1	83	104	66,0	10	8	1781	160	22,85

Na požádání:

- zavařené čepy a pouzdra
- řetězy se zvětšenými tolerancemi
- řetězy se zvýšenou pevností
- zinkované, nerezové provedení
- řetězová kola

Auf Wunsch:

- geschweisste Bolzen und Buchsen
- mit vergrößertem Gelenkspiel
- mit erhöhter Festigkeit
- verzinkte -, rostfreie Ausführung
- Kettenräder

Upon request:

- welded pins and bushes
- bigger clearances
- higher breaking load
- zinc or stainless steel version
- sprockets and wheels

По требованию:

- сваренные валики и втулки
- цепи с повышенными допусками
- цепи с повышенной прочностью
- оцинкованное, нержавеющее исполнение
- звездочки